

---

# Gymnasiale Oberstufe



---

# ABITUR 2024



# Aufbau der gymnasialen Oberstufe

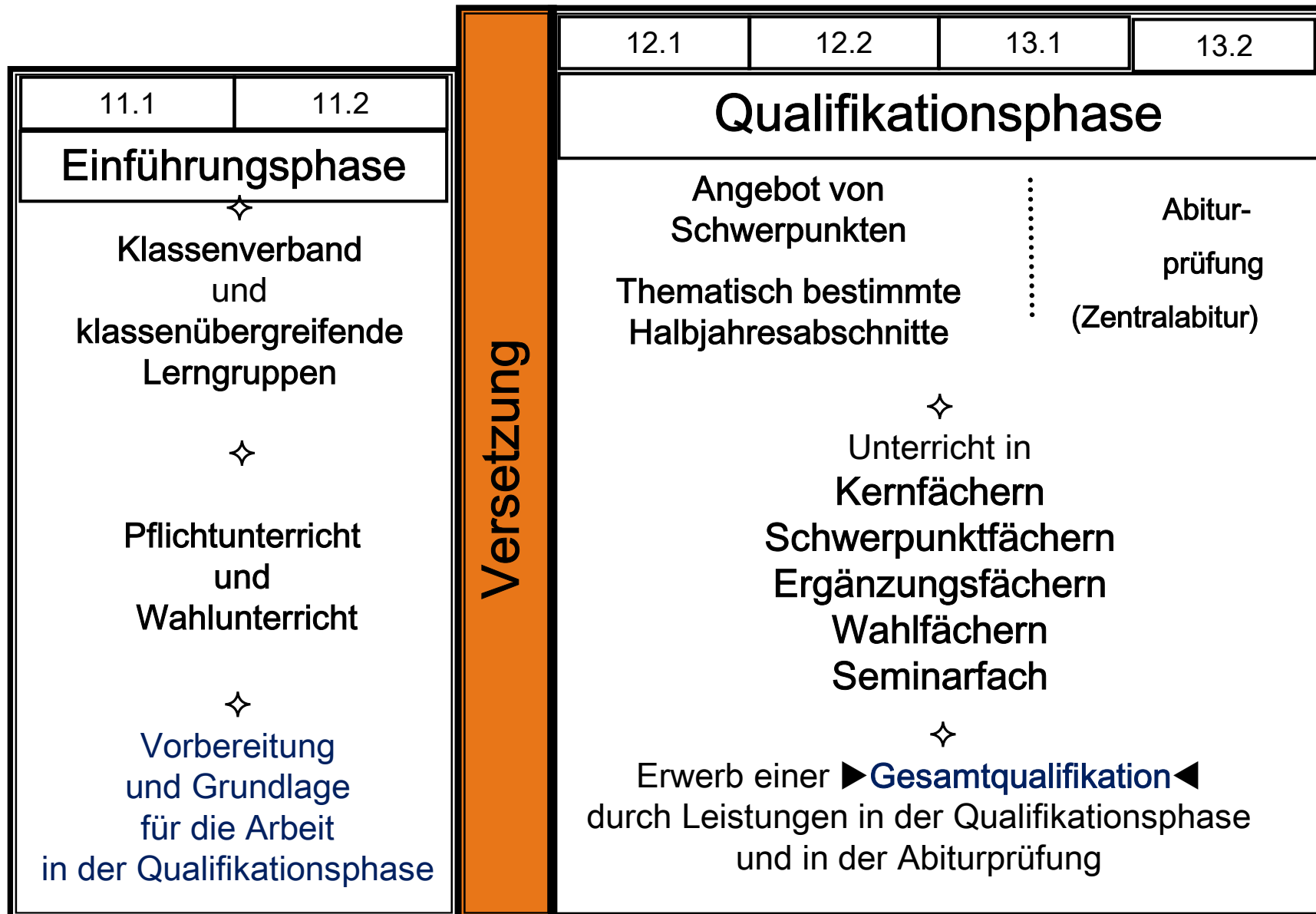

# Stundentafel der Einführungsphase

Bereich	Aufg.feld	Fach	Wochenstunden	
Pflichtunterricht	A	Deutsch	3	
		Englisch	3	
		Französisch / Latein / Spanisch	3	
		Musik, Kunst oder Darstellendes Spiel	2	
	B	Geschichte	2	
		Erdkunde	1	
		Politik-Wirtschaft	3	
		Religion oder Werte und Normen oder Philosophie	2	
	C	Mathematik	3	
		Biologie	2	
		Chemie	2	
		Physik	2	
			Sport	2
	Wahlunterricht		Wahlunterricht (weitere Fremdsprache, Sporttheorie)	+
Schülerpflichtstundenzahl			30	

# Leistungsbewertung

- ★ **Leistungen in den Klausuren**
- ★ **Mitarbeit im Unterricht**
  - **mündliche Beiträge**  
(Beteiligung am Unterrichtsgespräch, Referate, u.a.)
  - **schriftliche Beiträge**  
(Tests, Datensammlungen, Protokolle, Schülerbetriebspraktika u.a.)
  - **experimentelle, gestalterische und praktische Leistungen**

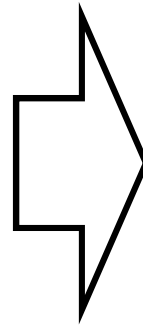

Zusammenfassende  
**Bewertung**  
am Ende eines Halbjahres mit den  
**Noten 1 bis 6**

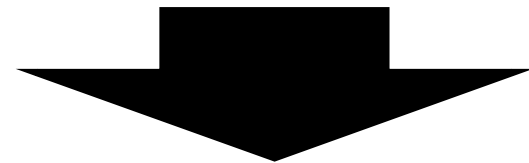

**Umsetzung**  
der  
**Noten**  
in  
**Punkte**

## Das Punktesystem

+ 1 -	+ 2 -	+ 3 -	+ 4 -	+ 5 -	6
15 14 13	12 11 10	9 8 7	6 5 4	3 2 1	0

---

# Versetzung in die Qualifikationsphase

## Grundlage

Alle Fächer des Pflichtunterrichts in der Einführungsphase

## Anforderungen an Ausgleichsfächer

Deutsch, Fremdsprachen, Mathematik  
können nur untereinander ausgeglichen werden

# Versetzung in die Qualifikationsphase

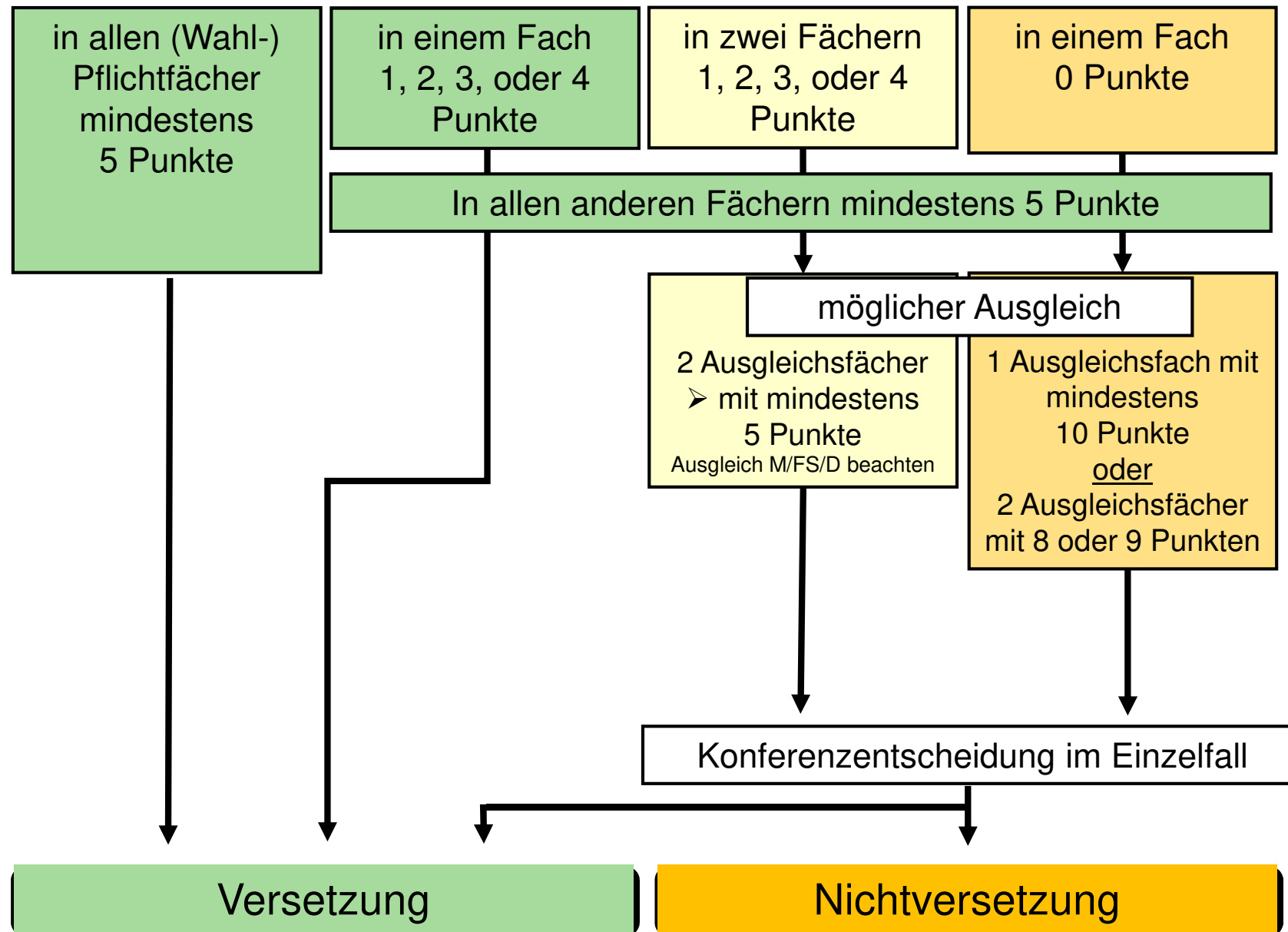

Abschlüsse und Berechtigungen

**Allgemeine Hochschulreife 2024**

Nachweis bestimmter Leistungen und Abiturprüfungen

**Fachhochschulreife**

Nachweis bestimmter Leistungen in den vier Schulhalbjahren der Qualifikationsphase

**Schulischer Teil der Fachhochschulreife**

Abgeschlossene Berufsausbildung oder Einjährig: berufsbezogenes Praktikum oder Einjährig: soziales oder ökologisches Jahr, Wehr-/Zivildienst, Bundesfreiwilligendienst

Nachweis bestimmter Leistungen in zwei aufeinander folgenden Schulhalbjahren der Qualifikationsphase



# Qualifikationsphase - Fächer

## Kernfächer

Deutsch, Fremdsprache, Mathematik

(3 oder 5 Wo.-Std.)

## 2 Schwerpunktfächer

Je nach gewähltem Schwerpunkt

(5 Wo.-Std. / Sport 6 Wo.Std.)

## Ergänzungs- und Wahlfächer

Weitere Pflicht- und Wahlfächer

(3 oder 5 bzw. 2 Wo.-Std.)

## Seminarfach (1. – 3. Semester)

Es wird eine Facharbeit geschrieben

(2 Wo.-Std.)

# Qualifikationsphase – Seminarfach

- Informationskompetenz soll erworben werden:

Informationsbeschaffung – Informationsbewertung - Informationspräsentation

- Einübung verschiedener Methoden

- Facharbeit im 2. Halbjahr

(EB-AVO-GOBAK: „Thema und Ergebnis der Facharbeit sind im Abiturzeugnis unter Bemerkungen einzutragen.“ )

Sonst:

- schriftliche Hausarbeiten
- Projekte (z. B. Erstellung von Podcast)
- experimentelle Arbeiten
- Referate
- mündliche Prüfungen
- Präsentationen



# Prüfungsfächer

## Jede\*r Schüler\*in hat fünf Prüfungsfächer

(P1, P2 und P3: fünfstündig – P4 und P5 dreistündig)

- |   |  |          |                                  |
|---|--|----------|----------------------------------|
| ☀ | 2 Fächer auf erhöhtem Niveau<br>(die beiden Schwerpunktfächer, doppelte Wertung) | (P1, P2) | schriftliche Abiturprüfung *)    |
| ☀ | 1 Fach auf erhöhtem Niveau<br>(einfache Wertung)                                 | (P3)     | schriftliche Abiturprüfung *)    |
| ☀ | 1 Fach auf grundlegendem Niveau  | (P4)     | schriftliche Abiturprüfung *) 1) |
| ☀ | 1 Fach auf grundlegendem Niveau  | (P5)     | mündliche Abiturprüfung 2)       |

\*) Eine zusätzliche mündliche Prüfung ist möglich.

1) Auf Wunsch besondere Lernleistung möglich

2) Auf Wunsch Präsentationsprüfung möglich

# Wahl der Prüfungsfächer



Wahl der 5 Prüfungsfächer (P1, P2, P3, P4, P5) vor Eintritt in die Qualifikationsphase

Voraussetzung für eine Wahl:

- mindestens halbjährige Teilnahme am Unterricht in der Einführungsphase

Bedingungen für die Wahl der fünf Prüfungsfächer:

1. Drei schriftliche Prüfungsfächer mit erhöhtem Anforderungsniveau
2. Zwei der drei Fächer Deutsch, Fremdsprache, Mathematik
3. Aus jedem Aufgabenfeld mindestens ein Prüfungsfach.

Wird Sport als Prüfungsfach gewählt, muss eine Unbedenklichkeitsbescheinigung vorliegen <sup>2)</sup>

# Aufgabenfelder

**A**

sprachlich-literarisch-künstlerisch

Deutsch  
Englisch  
Französisch  
Latein  
Spanisch  
Musik  
Kunst  
Darstellendes Spiel

**B**

gesellschaftswissenschaftlich

Politik-Wirtschaft  
Geschichte  
Erdkunde  
Religion  
Werte und Normen  
Philosophie

**C**

mathematisch-naturwissenschaftlich

Mathematik  
Physik  
Chemie  
Biologie

Sport  
Seminarfach

---

# Schwerpunkte im Überblick



- sprachlicher Schwerpunkt,
  - musisch-künstlerischer Schwerpunkt
  - gesellschaftswissenschaftlicher Schwerpunkt
  - naturwissenschaftlicher Schwerpunkt
  - sportlicher Schwerpunkt
-

# Prüfungsfächer im sprachlichen Schwerpunkt

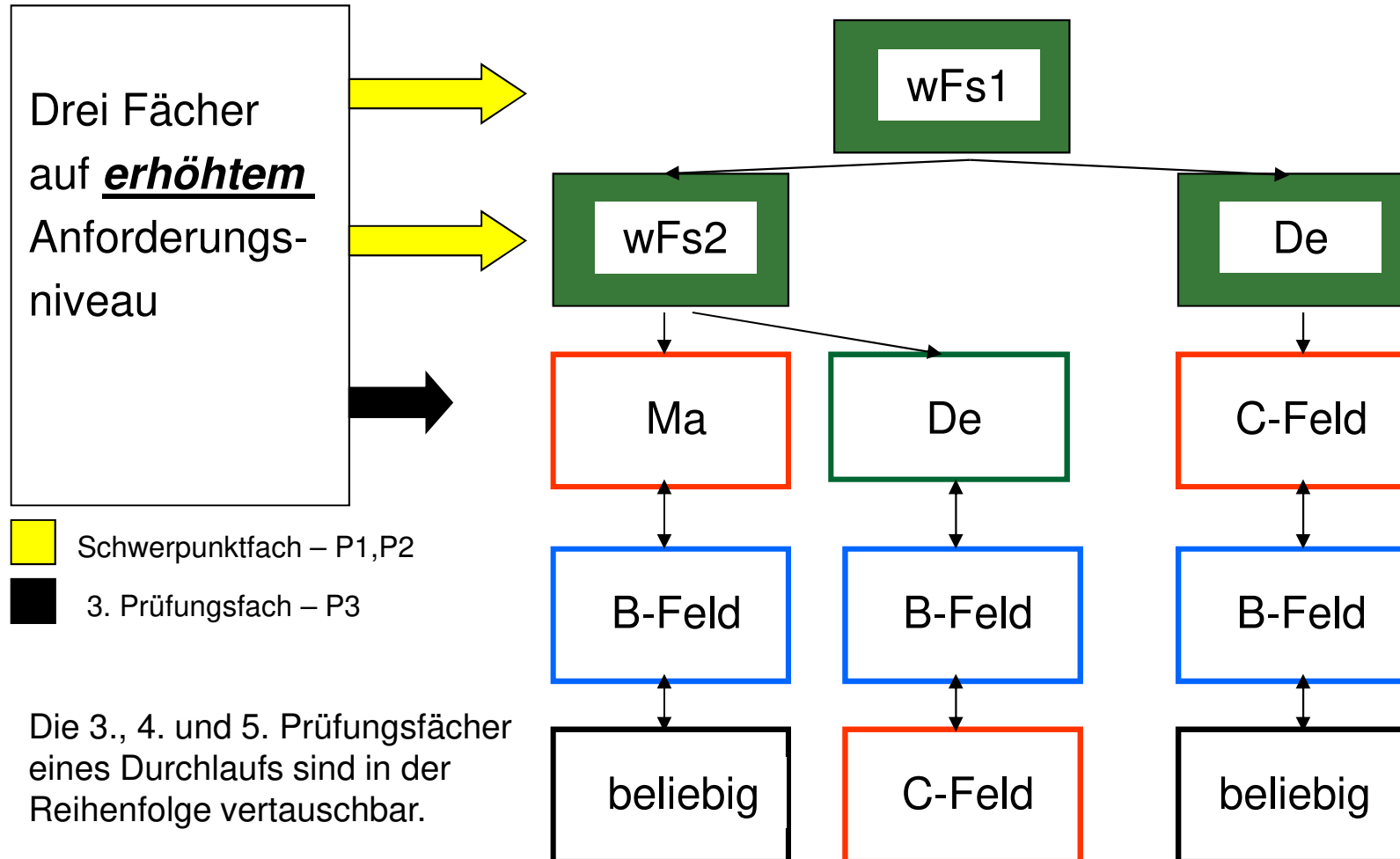



Als P-Fach mit erhöhtem Niveau kann nur eine Fremdsprache gewählt werden, wenn es sich um eine fortgeführte Fremdsprache (wFs) handelt.

# Prüfungsfächer im musisch-künstlerischen Schwerpunkt

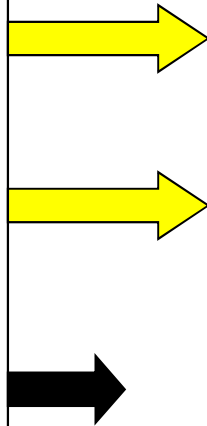
Drei Fächer auf **erhöhtem** Anforderungsniveau



-  Schwerpunktfach – P1,P2
-  3. Prüfungsfach – P3

Die 3., 4. und 5. Prüfungsfächer eines Durchlaufs sind in der Reihenfolge vertauschbar.

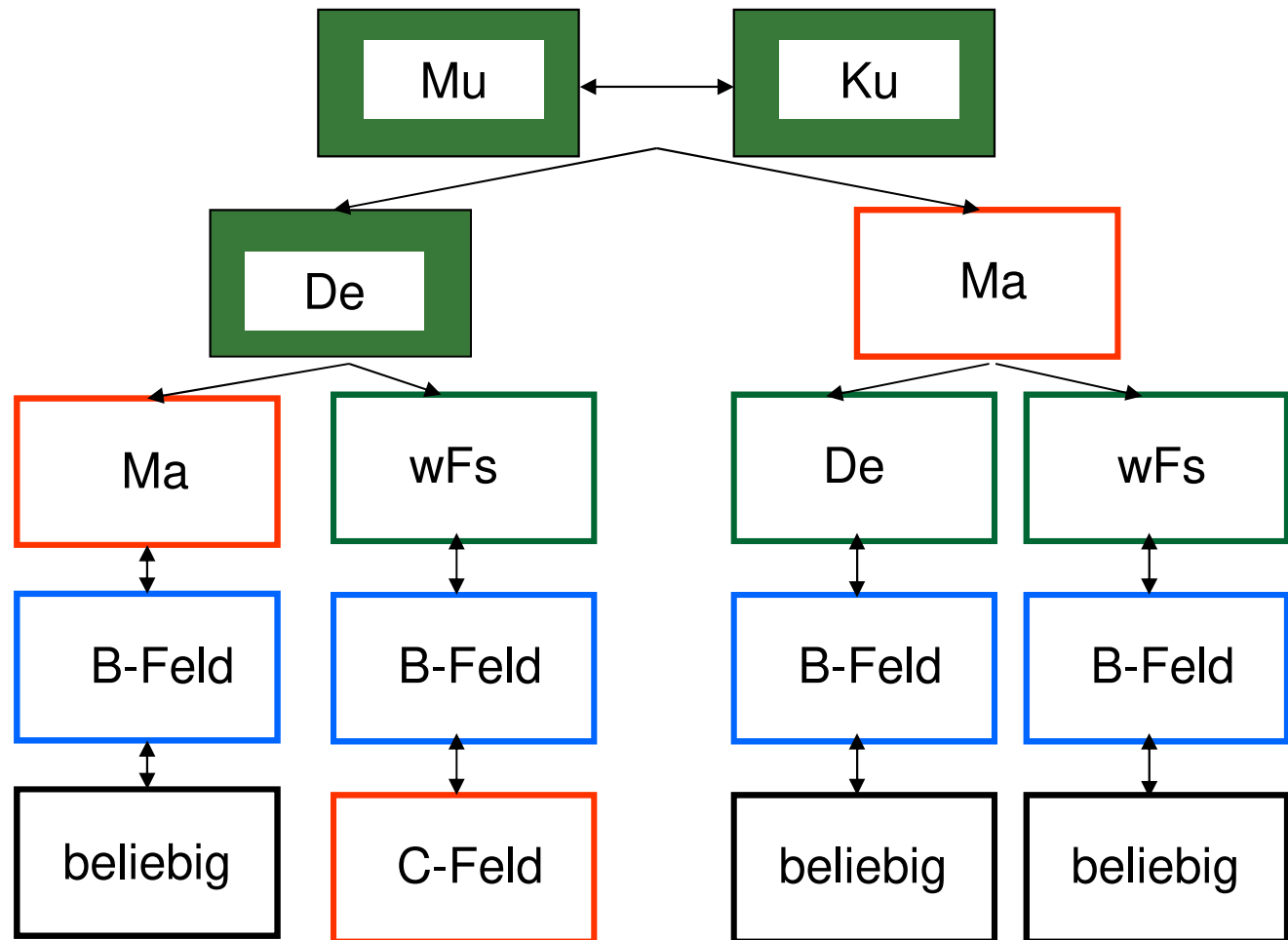

Als P-Fach mit erhöhtem Niveau kann nur eine Fremdsprache gewählt werden, wenn es sich um eine fortgeführte Fremdsprache (wFs) handelt.



# Prüfungsfächer im naturwissenschaftlichen Schwerpunkt

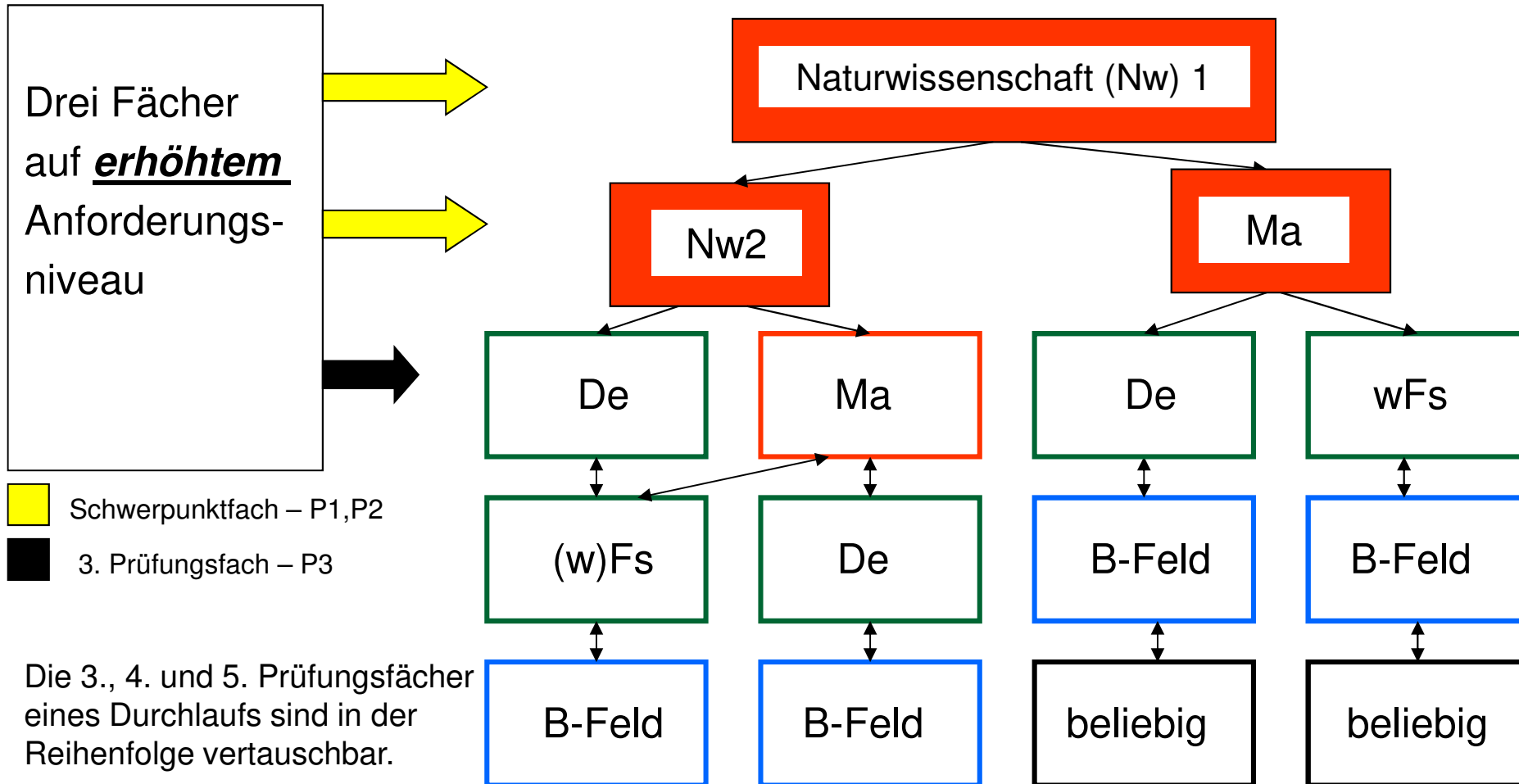



Als P-Fach mit erhöhtem Niveau kann nur eine Fremdsprache gewählt werden, wenn es sich um eine fortgeführte Fremdsprache (wFs) handelt.

# Prüfungsfächer im sportlichen Schwerpunkt

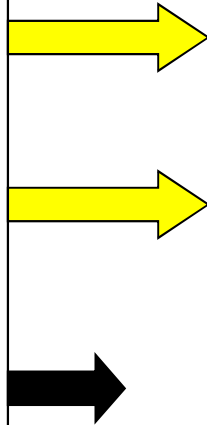

Drei Fächer  
auf erhöhtem  
Anforderungs-  
niveau



-  Schwerpunktfach – P1,P2
-  3. Prüfungsfach – P3

Die 3., 4. und 5. Prüfungsfächer  
eines Durchlaufs sind in der  
Reihenfolge vertauschbar.

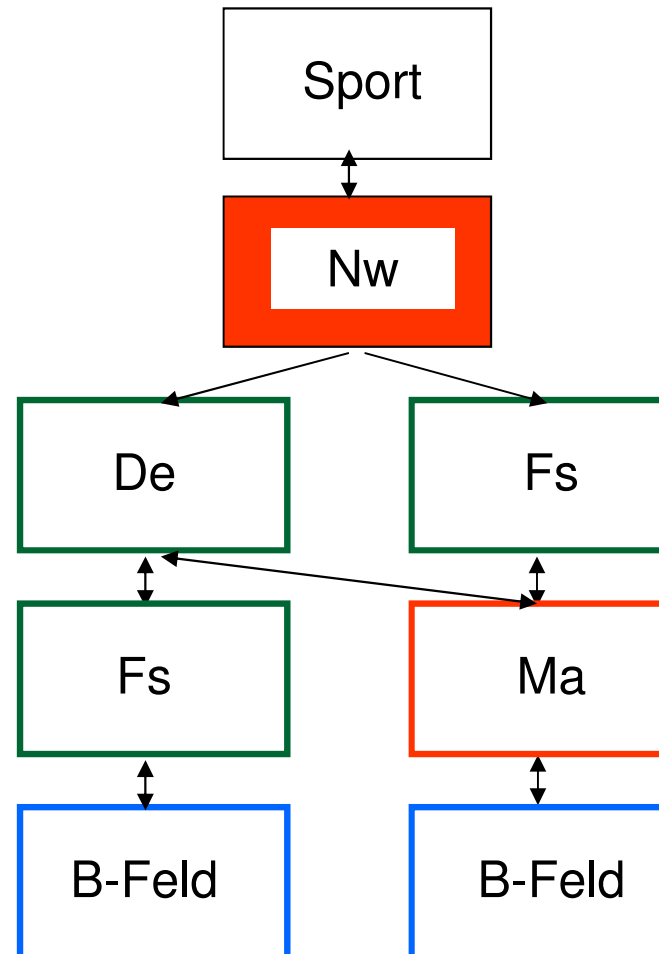

Als P-Fach mit erhöhtem Niveau kann nur eine Fremdsprache gewählt werden, wenn es sich um eine fortgeführte Fremdsprache (wFs) handelt.

# Prüfungsfächer im gesellschaftswissenschaftlichen Schwerpunkt

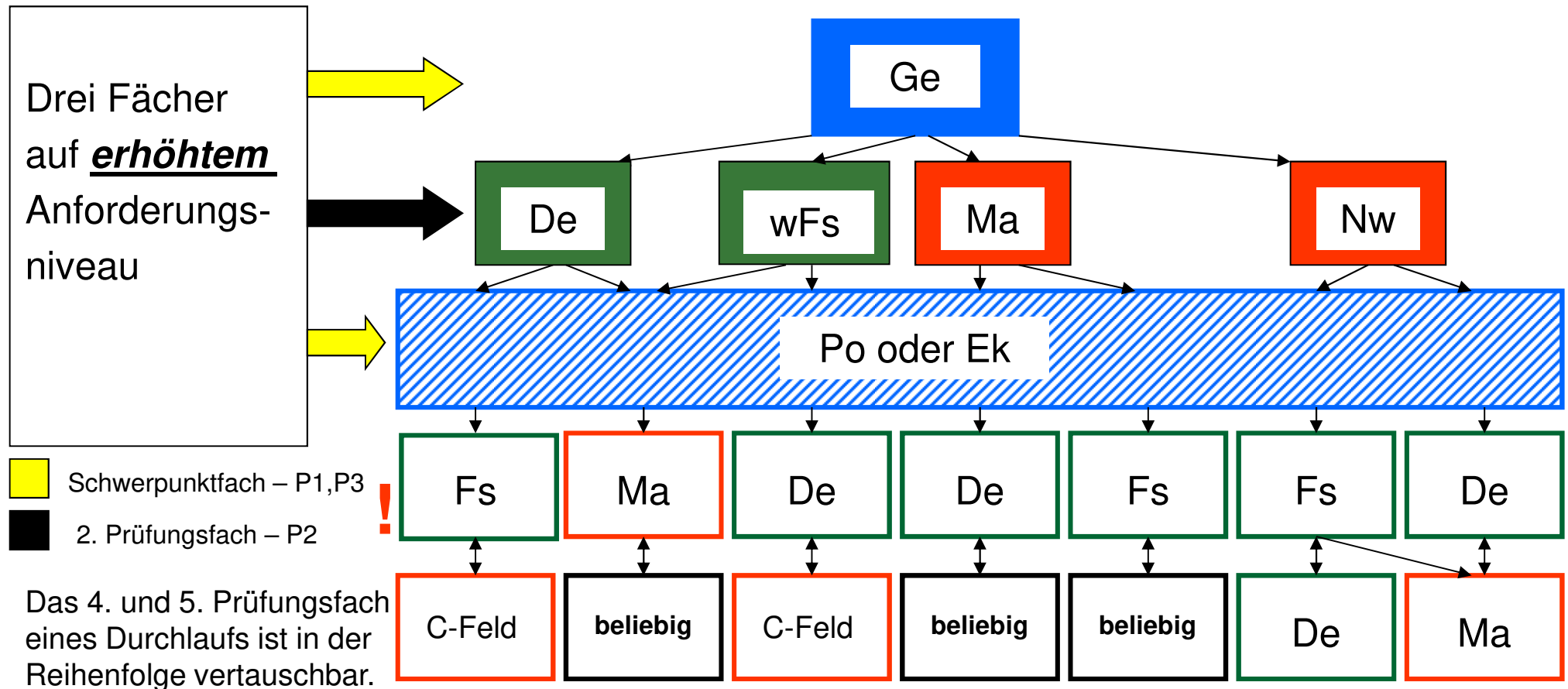

Als P-Fach mit erhöhtem Niveau kann nur eine Fremdsprache gewählt werden, wenn es sich um eine fortgeführte Fremdsprache (wFs) handelt.

# Mindest-Belegungsverpflichtungen

Sprachlich	Naturwis.	Mus.-künstl.	Gesellschaftsw.	Sportlich	WStd	Hj
De <sup>3)</sup>	De	De <sup>3)</sup>	De	De	3/5	4
FS <sup>3)</sup>	FS	FS	FS	FS	3/5	4
Ma	Ma <sup>5)</sup>	Ma <sup>3)</sup>	Ma	Ma	3/5	4
NW	NW <sup>5)</sup>	NW	NW	NW	3/5	4
Fortgef. FS	NW	Mu / Ku	Ge	Sp m. Theorie	5/6	4
Prüfungsf. B	Prüfungsf. B	Prüfungsf. B	PO/EK <sup>4)</sup>	Prüfungsf. B	3/5	4
			FS / NW <sup>9)</sup>	FS / NW <sup>9)</sup>	3	2
Mu / Ku / DS	Mu / Ku / DS	Mu / Ku / DS	Mu / Ku / DS	Mu / Ku / DS	3/5	2
Ge	Ge	Ge		Ge	3/5	2
Po	Po	Po	Po*	Po	3/5	2
Re/ WN / Phil <sup>7)</sup>	Re / WN / Phil <sup>7)</sup>	Re / WN / Phil <sup>7)</sup>	Re / WN / Phil <sup>7)8)</sup>	Re / WN / Phil <sup>7)</sup>	3/5	2
Sport <sup>11)</sup>	Sport <sup>11)</sup>	Sport <sup>11)</sup>	Sport <sup>11)</sup>		2	4
Seminarfach	Seminarfach	Seminarfach	Seminarfach	Seminarfach	2	3
Wahlfächer um Mindestpflichtstunden zu erfüllen <sup>12)</sup>						
Mindestpflichtstunden					32	

# Ablaufplan Einführungsphase – in 6 Schritten zur Q-Phase

1

09.12.21: Informationsveranstaltung

2

2. und 3. KW 2022: Hospitation von 11 in 12 / individuelle Beratung

3

02. Februar 2022: Ausgabe der Wahlbögen

4

bis zum 04. März 2022: Abgabe der verbindlichen Wahlbögen bei DRE  
(unterschrieben von Schüler\*in und Erziehungsberechtigten – über Aufgabentool)

5

bis zu den Osterferien: Fertigstellung der Leisten

6

nach den Osterferien: Gespräche führen und Lösungen finden



# Wahlbogen: gesellschaftswissenschaftlicher Schwerpunkt

Name:	Vorname:	aktuelle Klasse:
-------	----------	------------------

Abgabe bis spätestens 28.02.2022 beim Jahrgangsrleiter

Es müssen unter den fünf Prüfungsfächern **zwei der drei Fächer Deutsch, Mathematik, Fremdsprache** gewählt werden!  
 Aus jedem **Aufgabenfeld (A, B, C) muss mindestens ein Fach** gewählt werden  
 (siehe Tabelle in der PPP zur Vorstellung der Qualifikationsphase).

## Wahl des 1. - 3. Prüfungsfaches (fünfständig)

P1	Geschichte			
P2	Deutsch	Mathematik	Fremdsprache	Chemie
P3	Politik-Wirtschaft			Physik
				Biologie
	Erdkunde			

## Wahl des 4. und 5. Prüfungsfaches (dreistündig)

P4	(kein Philosophie, kein Sport, kei
P5	(kein Sport, kei

Hinweise zum Ausfüllen der Tabelle auf der nächsten Seite:

<input checked="" type="checkbox"/>	Prüfungsfächer eintragen (P1 bis P5 - in der Spalte P-Fach) für alle Semester	Stundenzahl
<input type="checkbox"/>	Die Kernfächer Deutsch und Mathematik eintragen sofern noch nicht geschehen	3/5
<input type="checkbox"/>	mindestens eine Fremdsprache eintragen (EN, FR, LA, SN)	3/5
<input type="checkbox"/>	zusätzlich eine weitere Naturwissenschaft (BI, CH, PH) oder Fremdsprache in Jg. 12 eintragen	3
<input type="checkbox"/>	Religion oder Werte und Normen oder Philosophie in Jg. 12 oder Jg. 13 eintragen (2 Semester notwendig, 4 möglich)	3
<input type="checkbox"/>	Kunst, Musik Praxis oder Musik oder Darstellendes Spiel in Jg. 12 oder Jg.13 eintragen (2 Semester notwendig)	3
<input type="checkbox"/>	Weitere dreistündige Fächer eintragen, um auf die erforderliche Anzahl von Unterrichtsstunden zu kommen. Die <b>durchschnittliche</b> Semesterstundenzahl muss größer oder gleich 32 sein; ansonsten müssen weitere Kurse belegt werden. Die maximale Stundenzahl pro Semester darf nicht größer als 37 sein.	3
	Ich habe mich an einer anderen Schule / für ein Auslandsjahr für das nächste Schuljahr beworben. (Bitte ankreuzen!)	<input type="checkbox"/> ja <input type="checkbox"/> nein

Natürlich darf kein Fach mehrfach gewählt werden!!!  
 Ein Fach kann nur für 2 oder 4 Semester belegt werden.

Der Wahlbogen - ein Beispiel

Tabelle zur Wahl der Kurse (gesellschaftswissenschaftlicher Schwerpunkt):

Fach	P-Fach	12/1	12/2	13/1	13/2
Deutsch					
Englisch					
Französisch					
Latein					
Spanisch					
Darstellendes Spiel					
Kunst					
Musik					
Musik Praxis					
Geschichte	P1	5	5	5	5
Politik-Wirtschaft					
Erkunde					
Religion					
Philosophie					
Werte und Normen					
<b>Mathematik</b>					
Physik					
Chemie					
Biologie					
Sport					
Seminarfach		2	2	2	0
<b>Summe der Semesterstunden</b>		$\sum_{i=1}$ Std.	$\sum_{i=2}$ Std.	$\sum_{i=3}$ Std.	$\sum_{i=4}$ Std.
<b>Durchschnittliche Semesterstundenzahl</b> ( $\sum_1 \text{Std.} + \sum_2 \text{Std.} + \sum_3 \text{Std.} + \sum_4 \text{Std.}$ ) : 4		=	<b>(mind. 32 Stunden)</b>		

Der Wahlbogen - ein Beispiel

Ich bin über die Struktur der gymnasialen Oberstufe ausreichend informiert worden und erkläre hiermit, dass meine obenstehende Wahl verbindlich für die gesamte Qualifikationsphase ist.

Name des/der Schüler\*in in Druckbuchstaben: \_\_\_\_\_

Datum: \_\_\_\_\_ Unterschrift des/der Schüler\*in: \_\_\_\_\_ Unterschrift Erziehungsberechtigte: \_\_\_\_\_

# Vielen Dank für Ihre Aufmerksamkeit

**Die Oberstufenbroschüre des GM!**  
Download von der Homepage bzw. aus  
dem entsprechenden iServ-Ordner des  
Jahrgangs 11.

**Januar 2022!!!**

